

PANNEAU
ARRIERE
DE SERIE

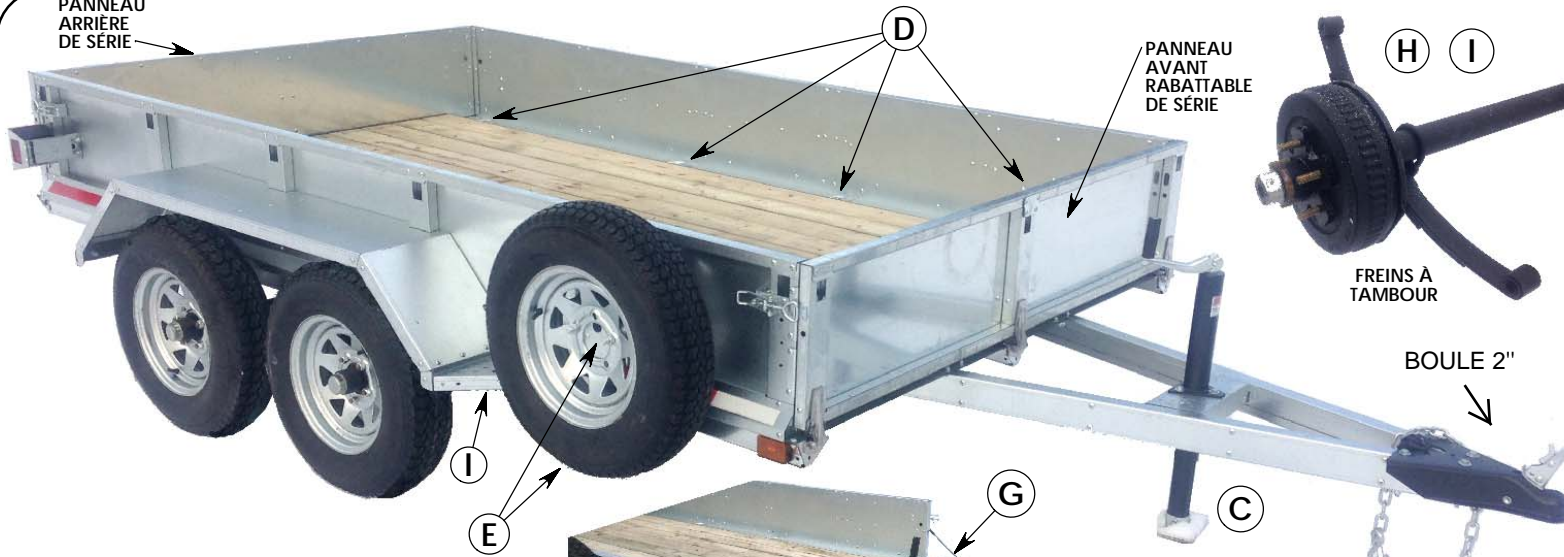

D

PANNEAU
AVANT
RABBATTEBLE
DE SERIE

H I

FREINS A
TAMBOUR

BOULE 2"

I

E

G

C

TÊTE PIVOTANTE
ACCROCHÉE SUR
RAIL À L'ARRIERE

PANNEAU
AVANT
RABBATTEBLE
DE SERIE



CHARNIERE
AVEC APPUI
RIGIDE

PANNEAU-RAMPE
2 SECTIONS
(EN OPTION)
VUE DÉPLOYÉE

A

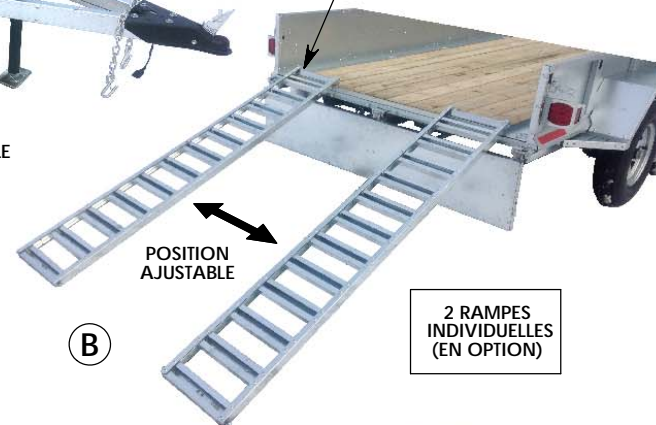

POSITION
AJUSTABLE

B

2 RAMPES
INDIVIDUELLES
(EN OPTION)

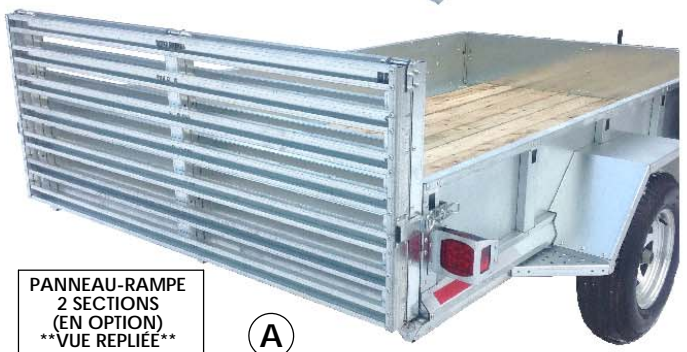

PANNEAU-RAMPE
2 SECTIONS
(EN OPTION)
VUE REPLIÉE

A

LES RAMPES (EN OPTION) SE
RANGENT DANS DES RAILS
VERROUILLABLES SOUS LA REMORQUE

B

MX66117T

FICHE TECHNIQUE

DESCRIPTION :
**REMORQUE D'ACIER GALVANISÉ
2 ESSIEUX TANDEM 5.5 pi. x 10 pi.**

DIMENSIONS INTÉRIEURES :
66" int. x 117" int.
(AVEC PANNEAUX RELEVÉS)

DIMENSIONS EXTERIEURES (HORS-TOUT) :
89" larg. x 172" long. x 34" haut.

CAPACITÉ DE CHARGEMENT :
3175 lbs / 1440 kg
(EXCLUANT LE POID DE LA REMORQUE)

POIDS À VIDE :
900 lbs / 408 kg

DIMENSIONS DES PNEUS ET JANTES :
**WANDA B78-13 (175-80) 6 PLIS
JANTES 13" GALVANISÉ 5 TROUS**

SUSPENSION / ESSIEUX :
**ESSIEUX A LAMES DE RESSORTS
PEINTES NOIRES (2 x 3500 lbs)**

CARACTÉRISTIQUES OFFERTES DE SÉRIE :
-FINI GALVANISÉ G90 UNIFORME & ANTI-ROUILLE
-STRUCTURE SANS SOUDURE ET CÔTÉ 14" DE HAUT
-SOLIDES PÔLES EN "V" & APPUI PANNEAU AVANT
-2 PANNEAUX 14" DE HAUT RABBATTEBLES
-FOND EN MADRIERS TRAITÉS 1-1/4" D'ÉPAIS
-TENSIONNEURS VERROUILLABLES AUX 4 COINS
-6 PENTURES / CHARNIERES EN STAINLESS POLI
-3 RAIDISSEURS COINS ET CENTRE DE CHQ. AILE
-TROUS D'ARRIMAGE SUR 360 DEGRÉ
-LUMIÈRES DEL (LED) ARRIÈRE, CÔTÉ, PLAQUE IMM.

PRIX SELON OPTIONS, CONTACTEZ UN DE NOS
DÉTAILLANTS PRÈS DE CHEZ-VOUS.

OPTIONS DISPONIBLES SUR CE MODÈLE :

- A- PANNEAU-RAMPE PLIABLE 2 SECTIONS \$ 250
PLEINE LARGEUR (2x28") CAP. DE 900 lbs
CREDIT DE 100\$ SI CLIENT NE GARDE PAS LE PANNEAU ARRIÈRE
OU
- B- 2 RAMPES 13" X 6.5 pi. SUR GLISSIÈRES \$ 250
SOUS LA REMORQUE CAP. 800 lbs chq.
- C- VÉRIN AVEC PIED (JACK) 1500 lbs \$ 35
- D- 8 ANNEAUX D'ARRIMAGE (\$7 chq) \$ 56
- E- ROUE DE SECOURS 13" ET SUPPORT \$ 130
- F- CÂBLES DE HAILLON POUR PANNEAU
ARRIERE EN POSITION HORIZONTALE \$ 65
- G- CÂBLE DE HAILLON POUR RENFORT
DU PANNEAU AVANT POUR CHARGE \$ 65
- H- SYSTÈME DE FREINAGE ÉLECTRIQUE
COMPLÈT SUR 2 ROUES (INSTALLÉ) \$ 385
OU
- I- SYSTÈME DE FREINAGE ÉLECTRIQUE
COMPLÈT AUX 4 ROUES (INSTALLÉ) \$ 500
- J- MARCHES LATÉRALES (STEP-SIDE)
AUX COINS DES 4 AILES (\$15 chq.) \$ 60

METALXPRT
418-230-3669